

Schäffer

4670 Z - 6680 Z

DE DYNAMISCHE KLASSE

Kracht en dynamiek verenigd



SCHÄFFER

Van 15 kW (20 pk) tot 115 kW (157 pk). Ruim 60 jaar ontwikkelen wij laders voor individuele behoeften. De tevredenheid van onze klanten heeft ons gemaakt tot wat we vandaag zijn: één van de efficiëntste en meest succesvolle leveranciers van landbouw-, wiel- en telescopische wielladers ooit. Dag na dag creëren onze medewerkers nieuwe oplossingen op maat.

Elke lader van Schäffer is de synthese van jarenlange ervaring en innovatief ontwikkelaarsvernuft. Onze producten zijn richtinggevend op het vlak van de grootst mogelijke betrouwbaarheid en duurzaamheid. Met lagere kosten tijdens heel de nuttige levensduur. Met nog meer vermogen, veiligheid en rijcomfort door de jaren heen.

DE DYNAMISCHE KLASSE: VOOR KRACHT EN HOGE HEFHOOGTES

Schäffer's dynamische klasse: een reeks compacte, efficiënte wielladers speciaal gebouwd voor de meest veeleisende taken. De Z-kinematica met hoge uitbreekkrachten betekent dat deze machines kunnen voldoen aan de hoogste prestatie-eisen in de bouw, landbouw en alle andere industriële toepassingen. Bovendien haalt de dynamische

klasse van Schäffer indrukwekkende hefhoogten. Het compacte design in combinatie met een uitstekende wendbaarheid, verklaart duidelijk waarom deze Schäffer-laders zo populair zijn. Deze machines verhogen de productiviteit, besparen tijd en kosten. Wielladers met ingebouwde efficiëntie - gemaakt door Schäffer.



Schäffer-laders aan het werk:
www.schaeffer.de/videos

De dynamische klasse:



4670 Z 37,4 kW (51 pk)
48,6 kW (66 pk)



5680 Z 45 kW (61 pk)
55 kW (75 pk)



6680 Z 55 kW (75 pk)



ELEKTRONISCHE AANDRIJVING VOOR NOG MEER COMFORT

SPT staat voor „Schäffer Power Transmission“, een elektronische geregelde tractieaandrijving, en nu steeds standaard uitrusting voor alle Schäffer wielladers. De nieuwe Kubota-motor levert het hoogste koppel in zijn klasse en levert unieke prestaties in combinatie met de elektronisch geregelde rijaandrijving. Hierbij wordt de aandrijving aangepast aan de koppelkarakteristieken van de dieselmotor.

Dit levert de bestuurder verschillende voordelen op: de uitbatingskosten worden beperkt, aangezien het rendement verhoogd en het brandstofverbruik aanzienlijk gereduceerd wordt. Ook wordt bergop wegrijden veel eenvoudiger, want dankzij de bekrachtigde tractie behoort achteruitrollen zo goed als tot het verleden. Een ander pluspunt: de optioneel verkrijgbare potentiometer neemt de taak van de cruise-control functie over. De lader houdt zo automatisch en onafhankelijk van het toerental van de motor een constante snelheid aan – bijzonder comfortabel wanneer er wordt gewerkt met voeder-doseertoestellen, stro-verdelers, versnipperaars of keerborstels.

Bovendien beschikt de elektronische besturing verschillende nieuwe veiligheidsfuncties, bv. een oververhittingsbescherming en een beveiliging tegen overdreven toerental van de motor, die het werk met laders nog veiliger en betrouwbaarder maken. SPT is standaard uitrusting voor de 4670 Z en 5680 Z.

Alle voordelen op een rij:

- Hoog rendement, laag brandstofverbruik, lage uitbatingskosten
- Bekrachtigde tractie maakt wegrijden op hellingen eenvoudig
- Verschillende parameters voor het rijgedrag kunnen vooraf ingesteld worden
- Veiligheidsfuncties: bv. oververhittingsbescherming, en beveiliging tegen overdreven toerental van de motor
- De optioneel verkrijgbare potentiometer neemt de taak van de cruise-control functie over: de machine houdt een constante snelheid aan, onafhankelijk van het toerental van de motor – bijzonder comfortabel wanneer er wordt gewerkt met voeder-doseertoestellen, stro-verdelers, versnipperaars of keerborstels.
- Verbeterde behendigheid en meer rijplezier



SCHÄFFER 4670 Z

COMFORTABEL WERKEN WORDT SIMPEL

De cabine van de 4670 Z vormt een zeer ergonomische werkplek. Hier blijft de bestuurder fit, zelfs na lange werkdagen. Alle bedienings- en controle-instrumenten zijn overzichtelijk en gebruiksvriendelijk geplaatst. De comfortabele zetel en de optimale beenruimte laten niets te wensen over. De royaal grote beglazing bieden de bestuurder perfect panoramisch uitzicht op de werktuigen en de rangeerzone. De elektronische bediening van het 3de stuurcircuit is in de joystick geïntegreerd. Het is dus niet meer nodig grote bewegingen te maken om het aanvullende stuurcircuit in te schakelen.



Gecentraliseerd schakelaarsveld, stopcontact met gelijkstroom



Multifunctionele joystick

HTF: MAXIMALE STUWKRACHT, ZELFS BIJ IJLGANGSNELHEID



HTF staat bij Schäffer voor "High Traction Force". En daarmee wordt dan de automatische stuwkrachtregeling bedoeld, die het de lader toelaat ook bij ijlgangsnelheid toch de hoogste stuwkracht te leveren. Dit wordt mogelijk gemaakt door de nieuwe axiale zuigermotor met geknikte as, die de snelheid automatisch in functie van de trekkracht regelt. Bijzonder nuttig is dit bij bergop rijden, aangezien de bestuurder nu niet meer moet terugschakelen naar de eerste versnelling.

Wanneer de machinebestuurder op een materiaalhoop wil inrijden is deze nieuwe functie uiterst nuttig: wanneer meer stuwkracht van de lader vereist wordt past de hydraulische motor automatisch de nodige trekkracht aan, zonder enige handmatige ingreep van de bestuurder. Op die manier kunnen de meeste

werkzaamheden met ijlgangsnelheid worden uitgevoerd en dat verhoogt het comfort van de bestuurder en versnelt het werk. De HTF-functie behoort tot de standaarduitrusting van alle Schäffer-wielladers met Z-kinematica.

Alle voordelen op een rij:

- Zeer hoge stuwkrachten
- Geen terugschakelen bij bergop rijden nodig
- Ook bij ijlgangsnelheid steeds maximale stuwkracht beschikbaar, bv. bij het wegrijden op een materiaalhoop.
- Verbeterd stuurcomfort, sneller werken

DE NIEUWE REFERENTIE IN DE 4 TON KLASSE

De 5680 Z is naar keuze uitgerust met een 45 kW (61 pk) of een 55 kW (75 pk) Deutz-turbomotor. Terwijl hij alsnog zijn compacte omvang bewaart, biedt de machine meer vermogen dan ooit tevoren. De pendelas achteraan zorgt voor een grote stabiliteit, zelfs bij moeilijk berijdbaar terrein. Werk snel, efficiënt en goedkoop en vind nog meer rijplezier zonder compromis met de sterkste stuwkracht- en hefprestaties ooit geleverd door een Schäffer-lader in de 4 T-klasse. Dat brengt rijplezier zonder compromissen! Het werk is snel, gemakkelijk en goedkoop gedaan. De pendelas achteraan zorgt voor absolute stabiliteit, zelfs in lastige rijsituaties. De standaard hydraulische entilatoraanrijving zorgt voor een stille werking.



De nieuwe cabine biedt meer ruimte en optimaal zicht rondom.

SCHÄFFER 6680 Z

NIEUW MET
SCV-PLUS-CABINE



6680 Z: COMPACTE PERFECTIE

De lader wordt aangedreven door de nieuwste generatie 55 kW (75 pk) Deutz turbo dieselmotor. Deze voldoet aan de eisen van de uitlaatgasniveau stage V door gebruik te maken van een dieseloxydatiekatalysatoren een dieselpartikel-filter. Omdat alle componenten in de hydrostatische aandrijving perfect op elkaar zijn afgestemd wordt de brandstof consumptie zuinig omgezet in efficiënte prestaties. De standaard hydraulische ventilator aandrijving vermindert het genereren van geluid. Optioneel is deze ook beschikbaar met omkeer functie.

Het onderhoudsvrij centraal knikstelsel maakt de lader wendbaarder dan eender welke wiellader in zijn klasse. De binnenste draaicirkel is slechts 1,75 m - ideaal voor gebruik in beperkte ruimtes. Met een optionele topsnelheid van 35 km/u, is de 6680 Z ook perfect inzetbaar tussen verschillende vestigingen.

De SCV-Plus-Cabine (Silence / Comfort / View) biedt een ideale rijergonomie, comfortabele ruimte en uitstekend zicht rondom. Een lage versie van de cabine is ook beschikbaar, zodat toegang tot gebouwen met een lage ingangshoogte geen enkel probleem vormt.

DE Z-LADERS VAN SCHÄFFER: WERKEN MET KRACHT

De serie 6680 Z van Schäffer rondt het aanbod naar boven toe af. Ook hier geldt: compacte machineafmetingen met de grootst mogelijke kracht en ergonomie. De feiten spreken voor zich: bulkgoederen snel en veilig omslaan en zware lasten transporteren. De wiellader is dankzij de compacte afmetingen nu net in enge ruimten in z'n element. De Z-kinematica draagt daar met kracht toe bij; de hef- en kieplasten zijn absoluut overtuigend.

De achteras met pendelophanging zorgt voor het grote pluspunt; stabiliteit.

De laders zijn ook met de SCV-Plus-Cabine uitgerust, die qua beschikbare ruimte en bedienvriendelijkheid nauwelijks kan overtroffen worden. Dankzij het perfecte panoramische overzicht kan de bestuurder sneller en veiliger werken.

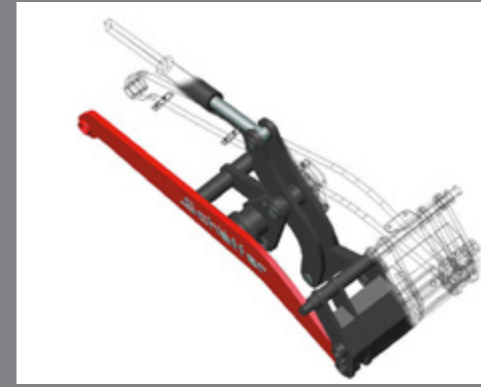

DE PER COMPUTER GEOPTIMALISEERDE LAADARM MET Z-KINEMATICA – GEWOONWEG STERK

Zeer hoge uitbreek- en hefkrachten, daarvoor staat Schäffer garant. Per computer en een driedimensionaal CAD-systeem ontwikkeld en door onze ingenieurs en techniekers in praktijk toegepast en geoptimaliseerd. Wegens het verbeterde overzicht naar voor; smal aan de ophanging en breder bij het werktuig. Met een perfecte parallelgeleiding. Zo blijft er zelfs bij veeleisende taken weinig te wensen over. Onze ruim 60 jaar ervaring is renderend.

DE SERIE 6680 Z VAN SCHÄFFER: ALLE VOORDELEN OP EEN RIJ

NIEUW MET SCV-PLUSCABINE

De SCV-Plus cabine: ROPS en FOPS getest; zet maatstaven voor wat betreft beschikbare ruimte en ergonomie; onovertroffen panoramisch overzicht. Optioneel in lagere uitvoering leverbaar.

4-cilinder Common-Rail dieselmotor van Deutz: extreem krachtig, spaarzaam en stil.

Lage draagarmverbinding voor perfect overzicht op het werktuig.

Z-kinematica voor de hoogste uitbreekkrachten.

Via CAD geoptimaliseerde draagarmgeometrie voor ideale hefkracht en reikwijdte; perfecte parallelgeleiding.

Universeel inzetbaar dankzij een brede waaier werktuigen en speciale uitrustingen.

Assen in HD uitvoering: Standaard met planetaire aandrijving en automatische sperdifferentiëlen. Hoogste stuwkracht door de optimale afstemming van de as, de hydrostatische aandrijving en de dieselmotor. De pendelas achteraan zorgt voor 30% meer stabiliteit.

Extrasterk, onderhoudsvrij knikgewricht.

Veilige vierpunt-werktuigopname met snelwisselmechanisme; hydraulische vergrendeling.

DE NIEUWE SCV-PLUS-CABINE



ERGONOMIE EN COMFORT VAN HET HOOGSTE NIVEAU

De 6680 Z gebruikt de SCV Plus-cabine. Zelfs op het eerste gezicht zorgen een ordelijk dashboard, ergonomische bedieningselementen en de nieuwe, op kleur afgestemde schakelaars voor een hoogwaardige algehele indruk. SCV staat voor „Silence, Comfort, View“. Bij de ontwikkeling van de SCV Plus-cabine is dit idee nog verder uitgewerkt. De bedieningselementen zijn ergonomisch ontworpen. De joystick ligt beter in de hand, extra functies versnellen het werk. De royale beglazing biedt optimaal zicht rondom. Het contactslot, samen met de regeleenheid voor de airconditioning en het verwarmingssysteem, bevindt zich in een nieuwe console in de onmiddellijke nabijheid van de joystick. Extra, grotere luchtuitlaten zorgen voor een optimale toevoer van verse lucht. Met de nieuwe SCV-Plus-cabine krijgt de bestuurder een geheel nieuw gevoel van ergonomie en comfort - niets staat een lange werkdag in de weg.



DE NIEUWE SCV-PLUS-CABINE IN DETAIL



Nieuwe joystick met uitgebreide functies



Nieuwe console: Contactschakelaar, verwarmingsregeling en optionele airconditioning zijn binnen handbereik.



12 volt stopcontact voor opladen van mobiel apparaat / 3-polig stopcontact



Openklapbare zijruiten



Extra, grotere luchtuitlaten voor optimale luchtcirculatie / geoptimaliseerde schakelaars

TECHNISCHE GEGEVENS

AFMETINGEN

	4670 Z	5680 Z	6680 Z
Motor	4 cil. Kubota, 37,4 kW (51 pk) / 48,6 kW (66 pk)	4 cil. Deutz Turbo, 45 kW (61 pk) / 55 kW (75 pk)	4 cil. Deutz Turbo met Intercooler, 55 kW (75 pk)
Uitlaatgasbehandeling	DOC, DPF, Emissieniveau V		
Aandrijvingshydraulica	hydrostatisch automatisch, HTF (High Traction Force)		
Banden	11.5/80 - 15.3 AS Optie I 15.0/55-17 Optie II 425/55-17	15.5/60 - 18 AT-621 Optie I 12.5/80-18 Optie II 500/45-20	400/70-20 AS Optie I 12.5/80-18 Optie II 550/45-22.5
Bedrijfsrem	Combirem, hydrostatisch en via lamellenrem		
Parkeerrem	Lamellenrem in oliebad		
Werkhydraulica Vermogen/Druk	Debiet: 75 l/min Werkdruk: 200 - 210 bar	Debiet: vanaf 64 l/min Werkdruk: 200 - 210 bar	Debiet: vanaf 74 l/min Werkdruk: 200 - 210 bar
Besturing	volledig hydraulische pendelknik besturing	volledig hydraulische knik besturing	
Bedrijfsgewicht	Veiligheidsdak: 3.400 kg Cabine: 3.520 kg	Veiligheidsdak: 4.315 kg Cabine: 4.515 kg	Cabine: 5.100 kg
Hefkracht	2.400 kg	2.800 kg	3.300 kg
Kieplast, recht ¹ Palethefvork Laadbak	1.823 - 2.149 kg 2.120 - 2.428 kg	2.463 - 2.618 kg 2.901 - 3.098 kg	3.325 - 3.677 kg 3.751 - 3.918 kg
Kieplast, geknikt ¹ Palethefvork Laadbak	1.700 kg 1.950 kg	2.000 kg 2.250 kg	2.625 kg 3.020 kg
Assen	Originele Schäffer-assen, velgen met 6 boringen; Planetaire eindaandrijving en autom. sperddifferentieel,	HD-assen, velgen met 8 boringen; Planetaire eindaandrijving en autom. sperddifferentieel, Pendelas achteraan	DANA-assen, velgen met 8 boringen; Planetaire eindaandrijving en autom. sperddifferentieel, Pendelas achteraan
Snelheid	0 - 20 km/u met 2 versnellingen schakelbaar onder last, Optie: 0 - 28 km/u	0 - 20 km/u met 2 versnellingen schakelbaar onder last, Optie: 0 - 30 km/u	0 - 20 km/u met 2 versnellingen schakelbaar onder last, Optie: 0 - 35 km/u
elektr. systeem	Bedrijfsspanning: 12 V		
Inhoud	Brandstof: 90 l Hydraulische olie: 60 l	Brandstof: 95 l Hydraulische olie: 85 l	Brandstof: 105 l Hydraulische olie: 95 l
Geluidsdrukniveau LpA	85 dB(A)	81 dB(A)	70 dB(A)
Geluidsvermogen gegarandeerd LwA gemiddeld LwA	101 dB(A) 100 dB(A)	101 dB(A) 101 dB(A)	101 dB(A) 101 dB(A)
Hand-, armvibratie ²	< 2,5 m/s ²		
Lichaamsvibratie ²	< 0,5 m/s ²		
HTF	X	X	X
SPT	X	X	-

¹ volgens ISO 8313 ² volgens ISO 8041 X = standaarduitrusting

De maat van de banden en complementaire uitrusting wijzigen het bedrijfsgewicht, de kieplast en de nuttige last.

		4670 Z	5680 Z	6680 Z
A	Wielbasis [mm]	2.000	1.960	2.195
B	Chassislengte [mm]	4.080	4.420	4.725
C	Totale lengte met standaard laadbak [mm]	4.760	5.120	5.450
D	Graafdiepte [mm]	120	120	70
E	Werkhoogte max. [mm]	4.060	4.070	4.170
F	Rotatiepunt laadbak max. [mm]	3.260	3.400	3.450
G	Laadhoogte met palethefvork [mm]	3.050	3.175	3.275
H	Uitkiephoogte max. [mm]	2.500	2.700	2.750
I	Hoogte voorwagen [mm]	1.570	1.640	1.740
J	Uitkiepbreedte [mm]	640	925	925
K	Zithoogte [mm]	1.270	1.290	1.470
L	Hoogte veiligheidsdak [mm] Hoogte cabine [mm]	2.270 2.270	vanaf 2.380 2.580 / vanaf 2.380*	- 2.630 / vanaf 2.460*
N	Totale breedte [mm]	1.420 - 1.730	1.700 - 1.800	1.800 - 2.050
O	Draaicirkelstraal binnen [mm]	1.450	1.580	1.750
P	Draaicirkelstraal buiten [mm]	2.680	3.190	3.320
Q	Buitenstraal met standaard laadbak [mm]	3.010	3.750	3.850

* Optie: lage cabine

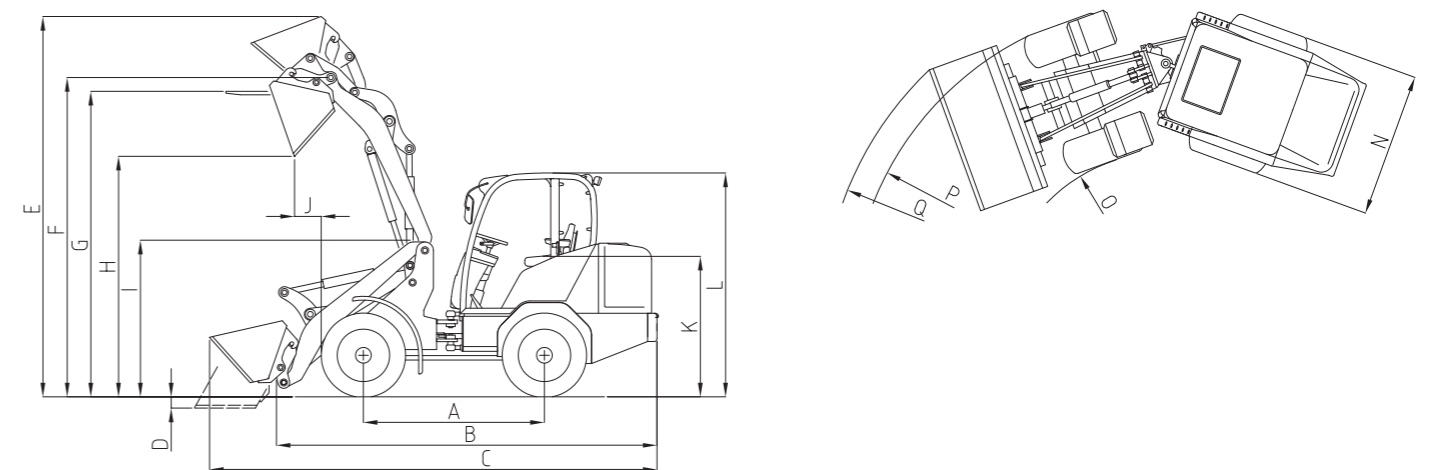

Alle technische gegevens in deze brochure betreffen standaard modellen en beschrijven de standaard functies. De beschikbare uitrustingen, accessoires, opties en overeenkomstige functies van de producten zijn afhankelijk van het model, de lokale omstandigheden en klant-specifieke vereisten (zo worden bv. de maximale waarden voor kiep- en nuttige lasten alleen met toevoeging van aanvullende ballast bereikt). De afbeeldingen kunnen niet genoemd of niet standaard verkrijgbare producten of uitrustingen tonen. De beschrijvingen, afmetingen, afbeeldingen, gewichtsinformatie en technische gegevens stemmen overeen met de stand der techniek op datum van afdruk en houden geen enkele verplichting in. Wegens de voortdurende ontwikkeling van onze producten zijn onaangekondigde wijzigingen op het gebied van de structurele constructie, de uitrusting, het uitzicht en de techniek voorbehouden. In geval van twijfel over het prestatievermogen of de werkwijze van onze producten in aanwezigheid van bijzondere omstandigheden bevelen wij aan testwerkzaamheden uit te voeren bij zorgvuldig gecontroleerde voorwaarden. Ondanks alle mogelijke voorzorgsmaatregelen kunnen wij verschillen in de afbeeldingen of afmetingen, berekenings- of drukfouten of onvolledigheden in deze brochure niet uitsluiten. Om die reden kunnen wij niet verantwoordelijk worden gesteld voor dergelijke fouten of onvolledigheden van de informatie die in deze brochure is vervat. Wij garanderen de onberispelijke functionaliteit van onze producten in het kader van onze algemene commerciële bepalingen. Garantievoorwaarden die deze bepalingen overtreffen worden principieel niet toegekend. Verantwoordelijkheden die onze algemene commerciële bepalingen overtreffen zijn derhalve uitgesloten.



made by **SCHÄFFER**

Schäffer biedt u een gamma met meer dan 30 verschillende modellen aan, die allen optimaal aan uw individuele vereisten kunnen aangepast worden. De toepassingsmogelijkheden van onze laders zijn veelvuldig: in land- of tuinbouw, op bouwvelden, in de industrie en de bedrijfswereld, in veestallen en opslagbedrijven – steeds is Schäffer de beste keuze.

De manier waarop Schäffer laders ontwikkelt, produceert en commercialiseert is uniek. Onze meer dan 60-jarige ervaring is de wezenlijke verschilfactor. Wij denken eerst en vooral aan de mensen, want wij willen hun werk veiliger, comfortabeler en lucratiever maken. Om dat te bereiken passen wij in onze hoofdzetel te Erwitte in Duitsland de modernste ontwikkelings- en fabricagetechnologieën toe. Maar tenslotte zijn het onze medewerkers die door middel van nauwe samenwerking met de gebruikers voortdurend nieuwe oplossingen creëren. Hun jarenlange activiteiten in het bedrijfsleven, gecombineerd met een onverzettelijke onderzoekersgeest vormen de basis van hun bijzondere bevoegdheid en ons wereldwijd succes.

De naam Schäffer staat niet alleen borg voor de unieke kwaliteit van onze producten. Hij staat eveneens voor buitengewone veiligheid en optimale service, die wij zowel in Duitsland als in Europa en de rest van de wereld garanderen.

Wanneer u een Schäffer-lader koopt is dat het begin van een duurzame relatie. Alleen met originele vervangingsonderdelen blijft uw machine doorheen de jaren 100 % Schäffer. En het is alleen op die manier dat de bedrijfszekerheid, die u nodig heeft en ook mag verwachten, gegarandeerd kan worden. Wij bieden u en onze service-partners een 24/24 toeleveringsservice, uiteraard 7 dagen per week en 365 dagen per jaar.



UW EXCLUSIEVE INVOORDER:

HEUSDENS
NV
SA

Brustem Bedrijven Park
Lichtenberglaan 1001
3800 Sint Truiden

Tel. +32 (0) 11 68 38 99
Fax +32 (0) 11 68 31 65

www.schaffer.be
info@schaffer.be

Schäffer

Schäffer Maschinenfabrik GmbH

Auf den Thränen
D-59597 Erwitte

fon +49 (0)2943 9709-0
fax +49 (0)2943 9709-50

info@schaeffer.de



WWW.SCHAEFFER.DE